

HOPPER 10kg

AGITATOR 0.75kW

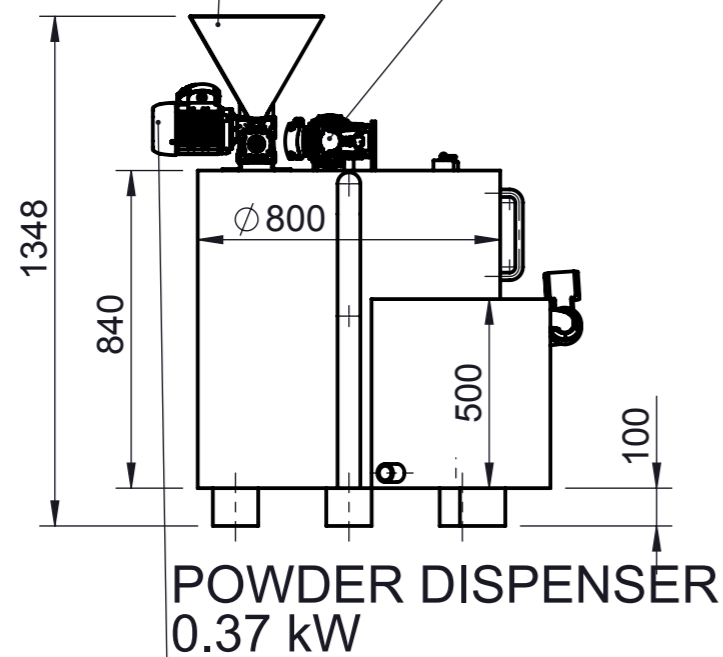

MP-W-25025

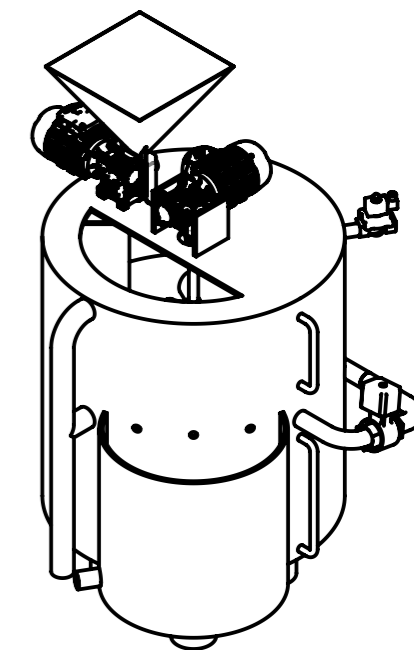
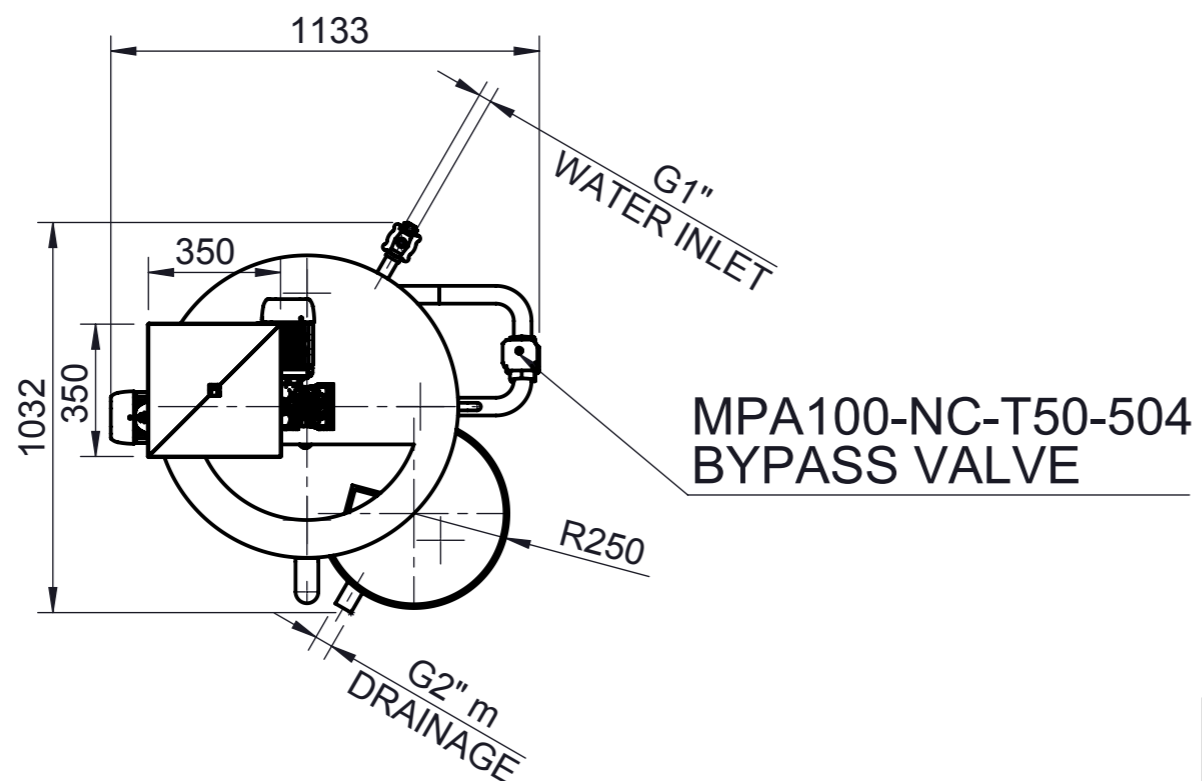
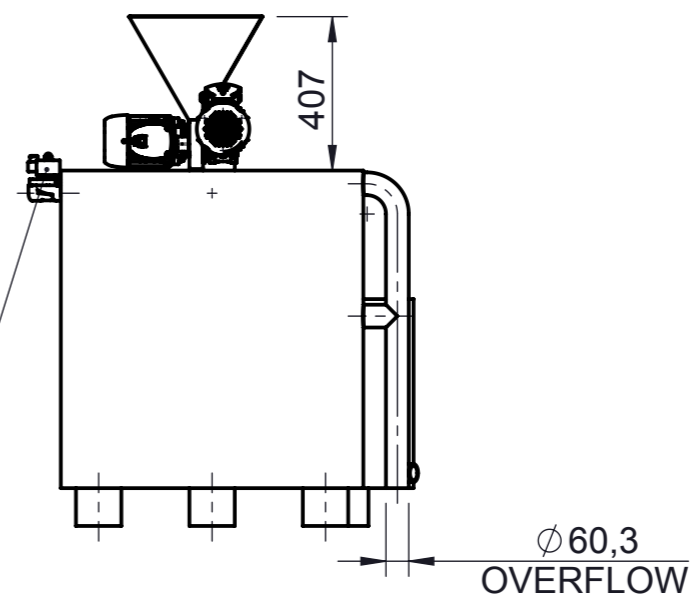

POKUD NEJÍ UVEDENO JINAK: JEDNOTKY JSOU V MILIMETRECH		DRSNOST POVRCHU:		PROMÍTÁNÍ: ISO-E		POLOTOVAR:	
				PŘESNOST: ISO 2768 m K		CHRÁNĚNO PODLE ISO 16016	
				TOLEROVÁNÍ: ISO 8015			
JMÉNO	PODPS	DATUM	5. prosince 2019	NÁZEV: ASP250/150-PP-P			
NAVRHL	TOMÁŠ MÍVALT	ZMĚNA	5. prosince 2019				
				ČÍSLO SESTAVY: /			
				MATERIÁL:			
				HMOTNOST: 74740.96 g			
				MĚŘÍTKO: 1:20			
				LIST 1 Z 1 LISTŮ			
				A3			

MIVALT
obchodní firma
www.mivalt.cz