

AGITATOR
0.75 kW
CONCENTRATE
PISTON PUMP
0.25 kW

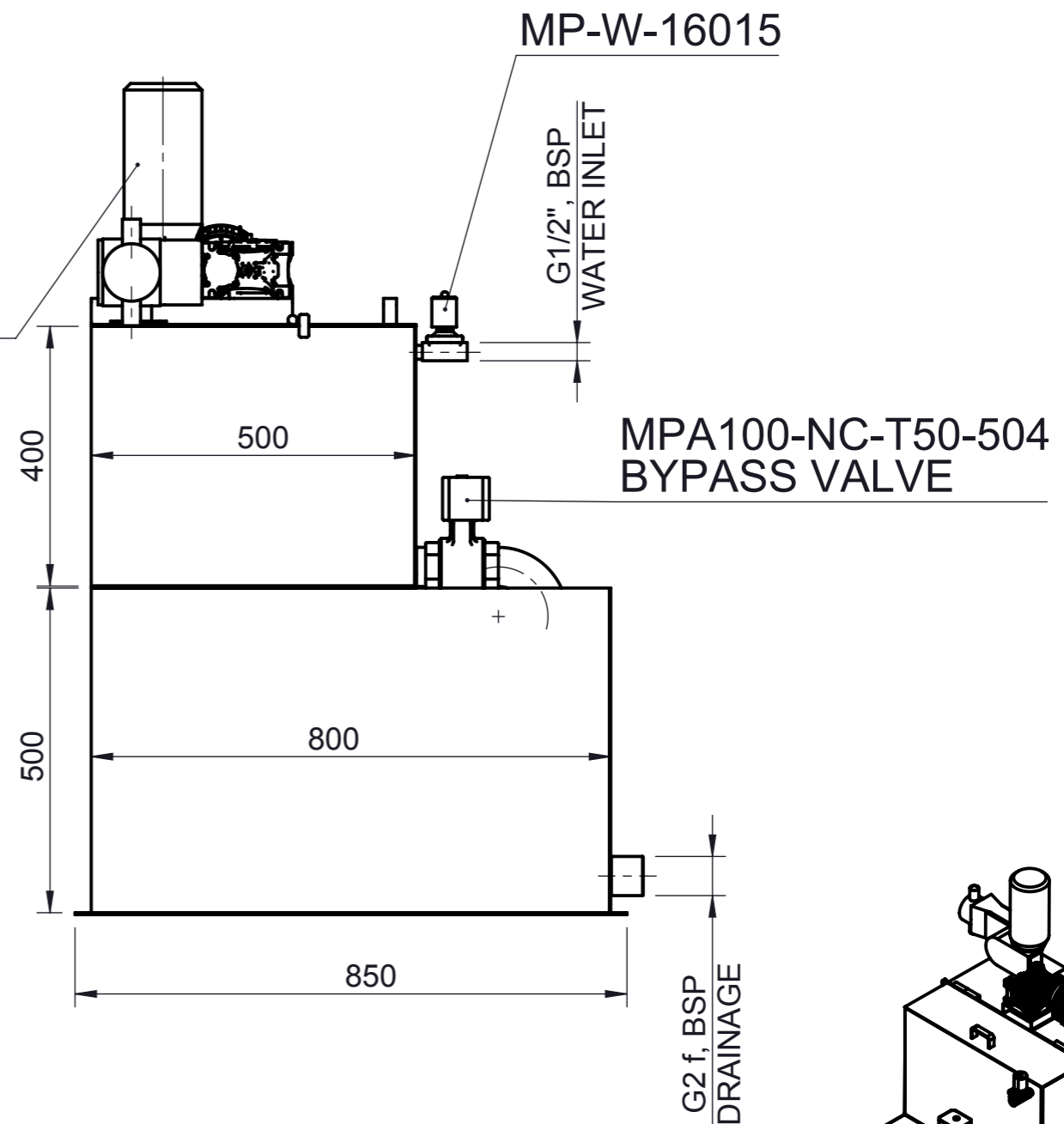

MP-W-16015

MPA 100-NC-T50-504
BYPASS VALVE

G2 f, BSP
DRAINAGE

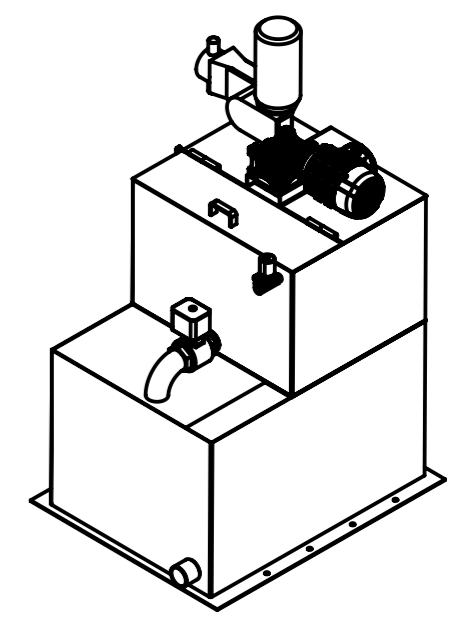
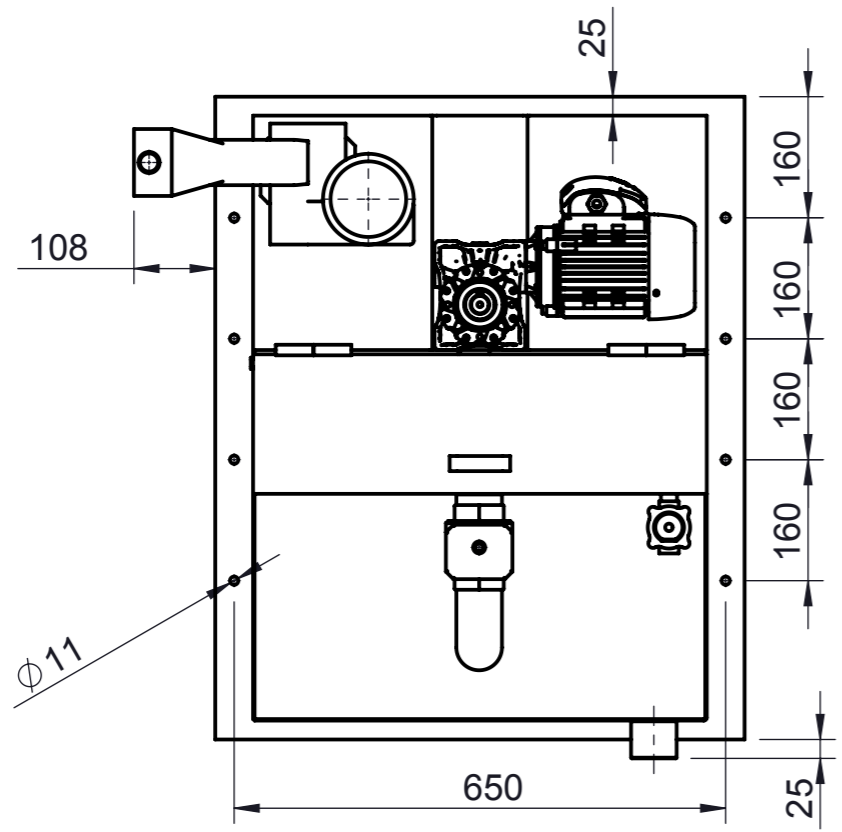

POKUD NEJÍ UVEDENO JINAK: JEDNOTKY JSOU V MILIMETRECH		DRSNOST POVRCHU:		PROMÍTÁNÍ: ISO-E		POLOTOVAR:	
				PŘESNOST: ISO 2768 m K		CHRÁNĚNO PODLE ISO 16016	
				TOLEROVÁNÍ: ISO 8015			
JMÉNO	PODPIS	DATUM	3. prosince 2019	NÁZEV: ASP220/110-SS-C			
NAVRHL	TOMÁŠ MÍVALT	ZMĚNA	3. prosince 2019				
				ČÍSLO SESTAVY: /			
				MATERIÁL:		Č. VÝKRESU T-45-AS	
				HMOTNOST: 87290.24 g		MĚŘÍTKO: 1:10	
						A3	
						LIST 1 Z 1 LISTŮ	

MIVALT
obchodní firma
www.mivalt.cz